

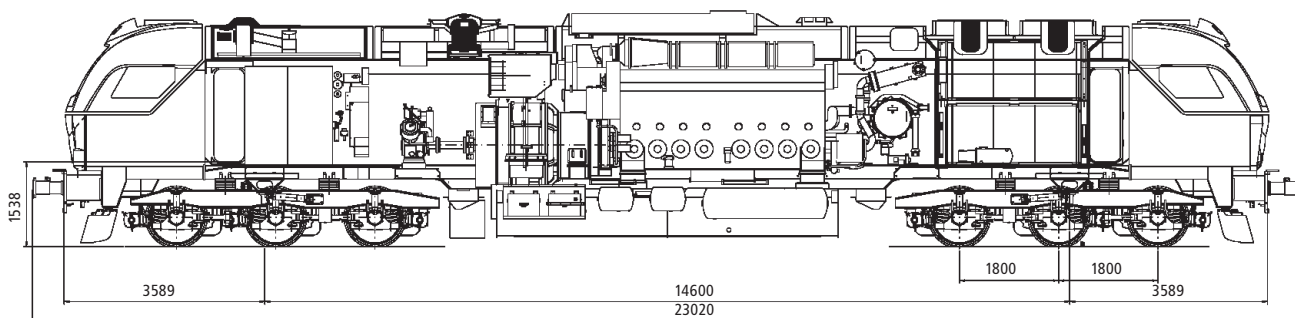

EURO 4000 Mercancia

Locomotora Diesel-Eléctrica

powered by
ELECTRO-MOTIVE.



CARACTERÍSTICAS GENERALES

Disposición de ejes:	Co'Co'
Ancho de vía:	1435 mm
Galibo de carga:	UIC 505-1
Peso:	123 t
Carga por eje:	20,50 t
Velocidad máxima:	120 km/h
Esfuerzo tractor máximo:	400 kN
Número de cabinas:	Dos, Climatizadas
Enganche:	Tipo UIC
Crash:	prEN15227
Capacidad deposito:	7000 l
Unidad múltiple:	SI (27 pin)
Emissiones:	
Ruido:	TSI Conventional Rolling Stock
Gases:	EU97/68 Stage IIIA

Motor diesel

Fabricante	EMD
Modelo	16-710 G3C-U2
Potencia UIC	3178 kW
Número de cilindros	16
Velocidad de régimen	900 rpm

Sistema de frenado

Neumático	UIC
Freno dinámico	SI
Anti patinazos	SI
Compresor:	
- Gardner Denver WLU	
- 4270 l/min-10 bar @ 900 rpm	
Capacidad aire	1000 l

Transmisión eléctrica

Tipo	AC/DC
Motores de tracción	6 X D43
Generador principal	AR20
Freno dinámico	600 Amp.

Bogie

Bastidor	Acero, soldado
Eje	Hueco, EA1N
Rueda	1067 mm, R7T
Suspensiones:	
- Primaria: Muelle	
- Secundaria: Caucho-metal	
- Vertical y horizontal dampers	
Motor de tracción	Suspendido
Freno	Un disco por cada rueda

powered by
ELECTRIC MOTIVE.

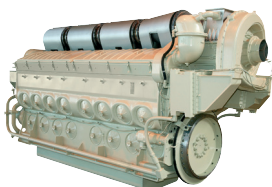

Vossloh España, S.A.
Polígono Industrial del Mediterráneo
c/ Mitjera nº 6
46550 - Albuixech (Valencia) / España
Tel. +00 34 96 141 5000
Fax +00 34 96 141 5007
www.vossloh-espana.com

Curvas de prestaciones

CURVA ESFUERZO DE TRACCIÓN - VELOCIDAD
71:18 Engranaje - Ruedas 1067 mm
Condiciones ambientales UIC

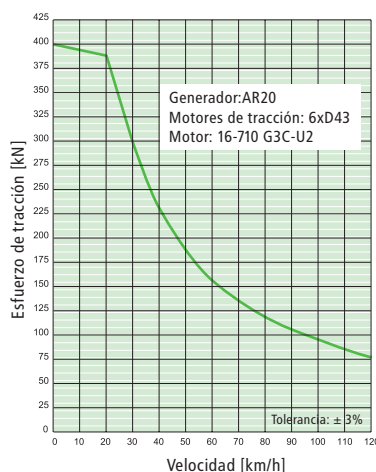

CURVA ESFUERZO DE FRENADO - VELOCIDAD
71:18 Engranaje - Ruedas 1067 mm

